

Pistolen-Schwingschleifer 50 und 75 mm - Im Koffer



<p><u>Abweichung (mm)</u></p> <p>3</p>	<p><u>Durchmesser (Schleifteller)</u></p> <p>50-75 mm 2" - 3"</p>	<p><u>Durchsatz (l/min)</u></p> <p>113</p>	<p><u>Leistung</u></p> <p>0,45 CV - 330 W</p>
<p><u>Drehzahl (U/min)</u></p> <p>16 000</p>	<p><u>Geräuschpegel (dB(A))</u></p> <p>80</p>	<p><u>Gewicht (kg)</u></p> <p>2</p>	<p><u>IG BSPT</u></p> <p>R 1/4</p>
<p><u>Max. Betriebsdruck</u></p> <p>6,2 bar</p>	<p><u>Anwendungen</u></p> <p>Abbeizen und Vorbereitung von Metallflächen vor dem Lackieren</p>	<p><u>Vorteile</u></p> <p>Einsatzkomfort und niedriger Geräuschpegel</p>	<p><u>Anschluss</u></p> <p>Lieferung mit 3 Nippeln: ISO 6150 B; European 7,4 mm; ARO 210</p>

Beschreibung

Artikelnummer	Abweichung (mm)	Durchmesser (Schleifteller)	Durchsatz (l/min)	Leistung	Drehzahl (U/min)	Geräuschpegel (dB(A))	Gewicht (kg)	IG BSPT
---------------	-----------------	-----------------------------	-------------------	----------	------------------	-----------------------	--------------	---------

TPS E16000K	3	50-75 mm 2" - 3"	113	0,45 CV - 330 W	16 000	80	2	R 1/4
------------------------	---	---------------------	-----	--------------------	--------	----	---	-------

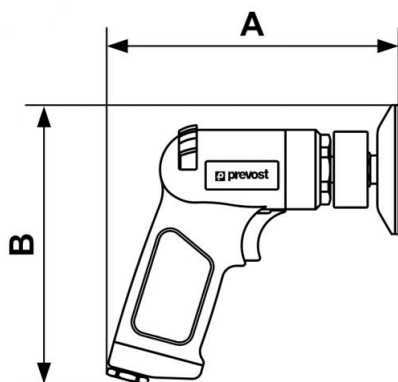

Dimensions

Artikelnummer	A mm	B mm
TPS E16000K	165	158